

Elenco parti

Id	CODICE	DESCRIZIONE	N° pz
X	RL.279.x	Coppia staffa e cover per com. demoltiplicato	1 Cp.
X	RL.284.x	Comando demoltiplicato 1:4 tubo Ø61	1 pz
X	LP.093	Catena orientamento metallo 4.5x6mm	mt/l
X	RC.053.05	Tubo avvolgitore alluminio Ø61 con ogiva	mt/l
X	RL.040.2	Biadesivo da 20 mm	mt/l
X	RL.285.x	Calotta per tubo Ø61	1 pz
X	RC.152.x6	Fondale piatte in alluminio 12x42	mt/l
X	DM.270.000	Tondino in fibra vetro Ø4	mt/l
X	RC.300.015	Zavorra in ferro Ø10 per fondale RC.152	mt/l
X	RC.262.x	Tappo singolo per fondale piatto RC.152	2 pz
X	ZA.045.13	Spazzolino 6.9 x 13	mt/l
	Tessuto		

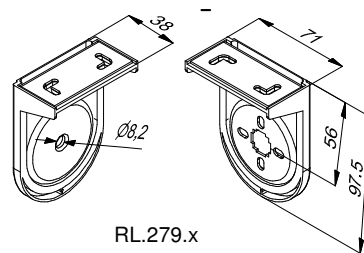

RL.279.x

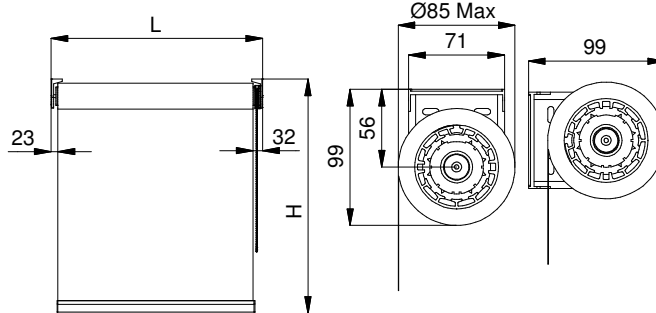

Ingombro Tessuto

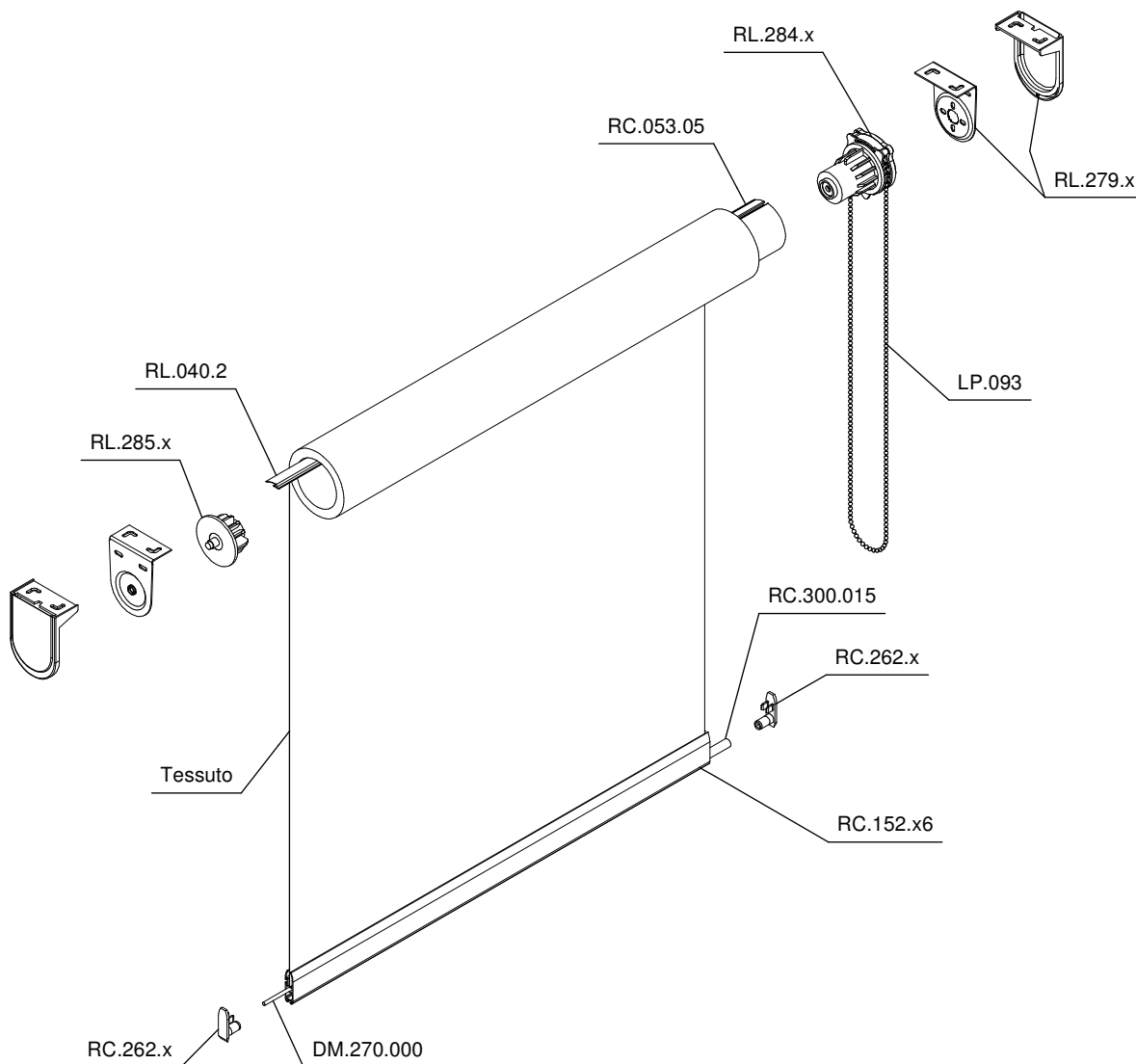

Dimensioni di taglio

Tubo	Ø Tubo	Tubo	Fondali	Fondale	Tessuto
	61	L - 49		L - 52	L - 55

Dati tecnici

L Max	Ø Avv. Max	Tes. Sp.0.75	Tes. Sp.045
L 4000	80 mm	H 4000 Max	H 4500 Max